

**FESTIV'
HOME**

X



association
théâtrale
— des
étudiants
— de
paris 3

Dossier de candidature

Mini-festival holographique

Festiv'Home 2021

Première édition
Printemps 2021

THÉÂTRE, LECTURE, CINÉMA, ANIMATION, DANSE, CIRQUE,
MARIONNETTE, PERFORMANCE...

PROPOSEZ VOS CRÉATIONS !

Date limite de dépôt
Vendredi 5 mars 2021 - 23h59

À envoyer par e-mail à festivhome.atep3@gmail.com avec pour objet
« Candidature Festiv'Home // Nom de la personne créatrice ou de la
compagnie // Nom du projet »

Avant-Propos

En cette année particulière de par la crise sanitaire que traverse notre monde, l'ATEP3 a décidé de maintenir son engagement auprès de la jeune création. Ainsi, nous sommes fiers et fières de vous présenter cette première édition de notre nouveau projet Festiv'Home, le premier mini-festival holographique du monde (jusqu'à preuve du contraire).

Cette année plus que jamais, les festivals sont tributaires de décisions prises par d'autres institutions. Grâce à Festiv'Home et à sa forme semi-dématérialisée, nous vous garantissons une opportunité de création et de diffusion à un public.

L'organisation du festival respectera les mesures sanitaires imposées par l'État au moment de sa mise en place et de la distribution des dispositifs. Il est de la responsabilité de l'ensemble des membres du projet de faire remonter aux organisateur·ice·s le moindre risque sanitaire (cas de Covid19 ou cas contact) si nous sommes amené·e·s à nous rencontrer, notamment pour une aide technique.

L'ensemble des membres de l'ATEP3 est composé d'étudiant·e·s qui s'engagent de manière bénévole afin de faire vivre vos créations. Merci de bien vouloir respecter les dates limites et le règlement du festival, ainsi que les différentes contraintes – il y en a toujours, hélas ! – inhérentes à l'organisation d'un tel événement.

Merci à vous qui tentez à nos côtés cette aventure holographique. Nous sommes impatients de découvrir vos créations.

L'équipe ATEP3

Présentation

merci de lire avec attention

L'ATEP3 et le Festival Festiv'Home :

L'Association Théâtrale des Étudiants de Paris 3 (ATEP3) a pour objet la promotion, la production et la diffusion de la création étudiante. La majorité de ses actions ont lieu au sein de l'Université Sorbonne Nouvelle, avec laquelle elle est engagée dans une convention de partenariat annuelle.

Festiv'Home est une initiative étudiante qui tente de répondre avec créativité aux défis imposés par la situation sanitaire. Quand le public ne peut plus se déplacer jusqu'au théâtre, le théâtre s'invite dans son salon !

Cette année, nous vous proposons l'édition pilote d'un mini-festival holographique. Accessible depuis n'importe quel smartphone ou tablette à travers un dispositif optique, Festiv'Home réinvente vos soirées de couvre-feu ou de confinement. Pendant la quatrième semaine d'avril, les vidéos des créations seront disponibles sur le site de l'ATEP3. Le dispositif holographique, quant à lui, pourra être retiré en point de retrait organisé par l'ATEP3 (nous réfléchissons aussi à des envois par la poste pour les spectateurs non-parisiens ou en cas de confinement). Les dates précises du festival sont en cours de concrétisation et vous seront communiquées ultérieurement.

Les candidatures sont libres, toutes les formes artistiques de la scène et de l'image sont acceptées : théâtre, danse, cirque, mime, lecture, musique, performance, happening, humour, conte, témoignage, court-métrage, animation... tant que la création ne dépasse pas les vingt minutes.

Calendrier des sélections :

Lundi 8 février : Ouverture des candidatures pour Festiv'Home

Vendredi 5 mars : Date limite de dépôt des dossiers de candidature par mail à festivhome.atep3@gmail.com

Du samedi 6 au dimanche 7 mars : Étude des dossiers (cf p. 5)

L'annonce des projets sélectionnés se fera à l'issue de ce week-end de sélections.

Calendrier post-sélections :

Samedi 20 mars : **Date limite** de rendu des infos de communication (cf. p.6)

Samedi 10 avril : **Date limite** de rendu des projets

Du 19 au 25 avril (dates à confirmer) : Mise en ligne de Festiv'Home

Explications diverses :

Étude des dossiers :

Il s'agit d'une sélection permettant d'étudier les projets, leur sérieux, leur faisabilité dans le contexte du festival. Si le projet est retenu, vous serez contacté-e-s par mail, et dans les jours qui suivent, un membre de l'association vous téléphonera pour discuter ensemble des détails techniques. Tout dossier reçu après la date-limite de dépôt ne sera pas lu.

Technique :

Inspiré du "Fantôme de Pepper", Festiv'Home répond à des règles simples de dispositif optique : un écran projette sur une plaque transparente une image mouvante. Pour que l'illusion holographique fonctionne, il vous sera demandé de fournir une captation sur fond noir. De nombreuses applications de montage vous permettent aussi de tourner sur fond vert ou bleu pour en modifier la couleur et ainsi permettre l'effet hologramme.

Si vous rencontrez des difficultés lors du tournage de votre création ou durant le montage pour modifier la couleur du fond, notre équipe technique peut vous fournir une aide. Nous nous tenons aussi à votre disposition pour tout regard extérieur.

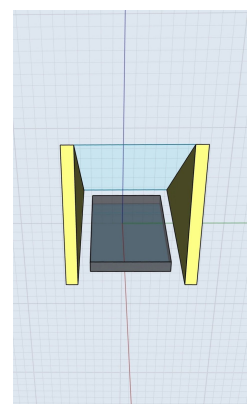
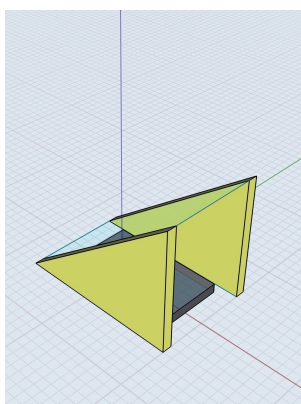

Exemple miniature du processus de “Fantôme de Pepper” :

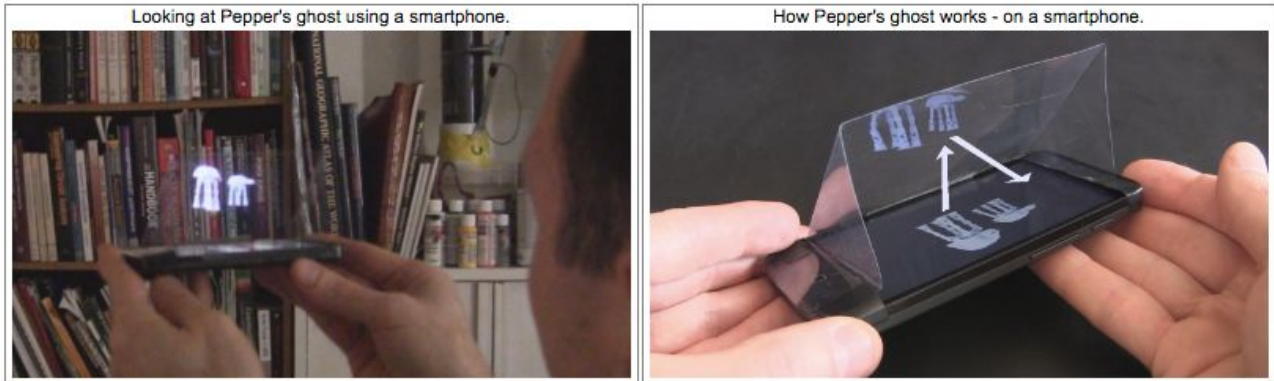

©RimstarOrg - https://rimstar.org/science_electronics_projects/peppers_ghost_on_a_phone.htm

Déroulement et accompagnement : Une fois le processus de sélection achevé, un·e référent·e membre de l’ATEP3 sera attribué·e à chaque projet. Cette personne sera votre interlocutrice principale jusqu'au moment du Festival.

La communication :

Notre équipe de communication réalisera une affiche générale pour Festiv’Home. La communication de l’événement se fera entièrement en ligne, sur les réseaux sociaux de l’association. Aussi, l’équipe de la communication aura besoin de **toutes les informations nécessaires** suffisamment tôt pour permettre la réalisation de ces posts (la liste des informations à nous envoyer vous sera communiquée une fois votre candidature retenue). Les compagnies programmées devront réunir ces informations et les envoyer à l’ATEP3 (via l’adresse communication.atep3@gmail.com) avant le **samedi 20 mars**. Au-delà de ce délai, les informations manquantes ne seront pas communiquées.

Fiche de projet

Titre du projet :

Auteur·rice (si besoin) :

Porteur·se de projet :

(il s'agit de la personne qui est la principale interlocutrice vis-à-vis de l'ATEP3)

Adresse e-mail de contact :

Téléphone :

Nom de la structure (s'il y en a une) :

Date de création de la structure :

Expérience/passif de la structure :

Durée prévue de la création :

Stade du projet :

(idée, tentative, projet fini...)

Description rapide du projet (200 mots maximum) :

Domaine·s artistique·s du projet :

(entourer ou souligner la/les discipline·s concernée·s)

Théâtre

Mime

Cirque

Performance

Lecture

Danse

Jeune public

Installation

Musique

Témoignages

Court-métrage

Animation

Marionnette/objet

Autre·s, préciser :

Nombre de membres dans le projet :

Nombre d'étudiant·e·s de la Sorbonne Nouvelle :

Êtes-vous constitué·e·s en association loi 1901 ? OUI NON EN COURS

Avez-vous déjà participé au Festival À Contre Sens, autre événement organisé par l'ATEP3 ? Si oui, en quelle année ?

Avez-vous déjà participé ou êtes-vous associé·e·s à un autre événement culturel lié à l'université Sorbonne Nouvelle (Festival Acte & Fac, Censier sur Scène, Scénoscope, autre) ? Si oui, préciser.

Liste des membres du projet :

Nom	Prénom	Adresse e-mail	Téléphone	Cursus / établissement	Rôle dans le projet

Dossier artistique

Un dossier artistique d'environ 1 à 4 pages vous est demandé pour nous présenter votre projet. Il doit être composé au moins d'une note d'intention, d'une description du projet. Il peut être accompagné de supports visuels et de références.

Les dossiers ne correspondant pas aux critères énoncés ne seront pas examinés.

Vous pouvez ajouter en annexe du texte, des vidéos, d'autres sources d'inspirations... (*les annexes ne sont pas comprises dans les 1 à 4 pages du dossier*). Bien évidemment, ceci n'est donné qu'à titre indicatif. Soyez créatifs, soyez créatives !

Informations techniques

Les captations n'ayant pas vocation à être diffusées sur grand écran, les pré-requis techniques ne sont pas très exigeants. La vidéo doit être de bonne qualité, mais une captation à l'aide d'un téléphone performant ou d'un appareil photo peut suffire. Le format de la vidéo importe peu puisque les vidéos seront hébergées sur Youtube (en non-répertorié), veuillez cependant ne pas trop les compresser pour en conserver la qualité. N'hésitez pas à nous contacter si vous avez des questions ou des doutes concernant ces points techniques.

Toutefois, si vous en ressentez le besoin, l'ATEP3 et son équipe technique peuvent vous aider avec votre fond noir et, dans la mesure du possible, pour filmer. Si c'est le cas, c'est le moment de le renseigner.

Avez-vous besoin d'une aide pour filmer ? OUI NON

Avez-vous besoin d'une aide pour modifier le fond ? OUI NON

Règlement

Chaque compagnie s'engage :

- À participer à l'organisation pratique du Festival et ainsi rester en contact avec son/sa référent·e
- À transmettre les informations requises à son/sa référent·e le plus tôt possible
- À transmettre sa création aux dates indiquées
- À ne pas diffuser sa création entière au public avant la fin du festival
- À respecter les contraintes techniques indiquées
- À faire figurer sur l'ensemble de vos visuels de communication les logos de l'ATEP3 et de Festiv'Home
- À ne pas faire d'affichage « sauvage ». Il est strictement interdit d'afficher sur les portes, les fenêtres, le sol, les panneaux réservés de la Sorbonne Nouvelle (Service d'Action Culturelle, syndicats...) sans une validation préalable de l'ATEP3
- À rendre l'ensemble du matériel emprunté dans les délais convenus et en état ; en cas de perte ou dégât du matériel, vous serez tenu·e·s de rembourser ce dernier
- En cas d'assistance technique de la part de l'ATEP3, à nous informer de toute suspicion de Covid ou cas contact portée à votre connaissance

Fait à, le

Noms et signatures précédé·e·s de la mention « lu et approuvé » :
Responsable du projet

Autorisation de diffusion

Je, soussigné·e....., porteur·se du projet....., autorise / n'autorise pas *[rayez la mention inutile]* l'ATEP3 à :

- diffuser votre création sur son site internet durant le Festiv'Home
- à diffuser toute prise de vue effectuée en vue de leur publication sur le site internet de l'ATEP3, sur la page Facebook de l'ATEP3 ou tout autre éventuel élément de communication relevant de Festiv'Home.

Fait à, le

Signature, précédée de la mention « lu et approuvé » :

**Voilà !
C'est fini.
Félicitations !**

**CEPENDANT...
VÉRIFIONS ENSEMBLE QUE VOTRE DOSSIER DE CANDIDATURE EST COMPLET :**

Avez-vous la fiche projet ?

Votre dossier artistique est prêt ? Le synopsis aussi ? Fantastique !

Avez-vous renseigné les informations techniques ?

**Vous n'avez pas oublié le règlement signé ?
Ainsi que l'autorisation de diffusion,
signée aussi ?**

PARFAIT !

Ce n'est pas fini, parce que vous pouvez aussi nous joindre :

Des photos !

Des vidéos !

Des dessins !

Des textes !

Des gifs !

Des images !

Des haïkus !

De la poterie !

Une fois tous les éléments rassemblés, merci d'envoyer ce dossier :

**Par e-mail à festivhome.atp3@gmail.com – préciser dans l'objet « Candidature
Festiv'Home // Nom du créateur ou de la compagnie // Nom du projet »**

Ceci avant le : Vendredi 5 mars 2021 - 23h59

Merci !